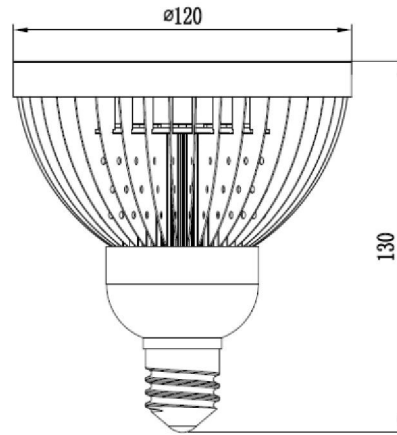
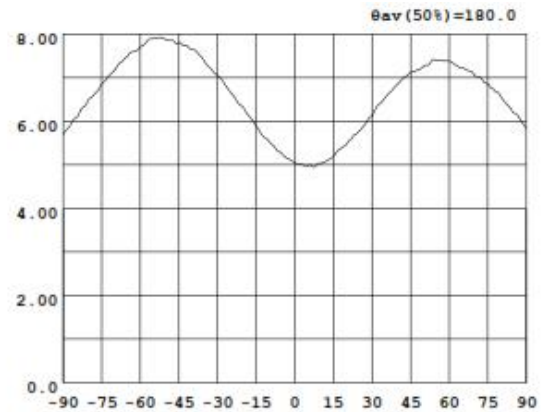
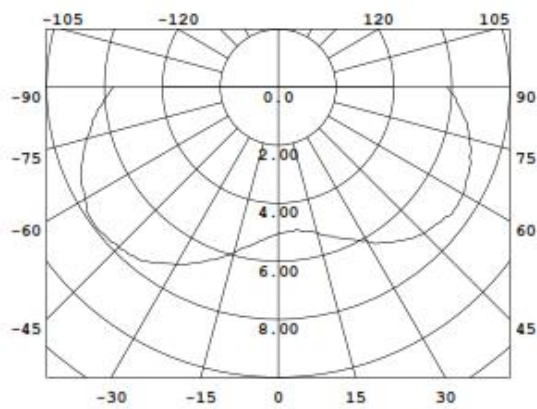

Lâmpada LED PAR 38**Características:**

- Substitui diretamente as lâmpadas tipo PAR
- Ideal para utilização em projetores
- Dissipação de calor em alumínio
- Gera baixo calor e dissipa-o rapidamente permitindo o seu manuseamento
- Intensidade de luz regulável (dimável)
- Preferencialmente utilizada em utilização direta
- Diferentes ângulos de dissipação de luz
- Amiga do ambiente: Não contém mercúrio nem substâncias perigosas

Dimensões (mm):**Características Luminotécnicas:**

Características Técnicas:

Referência	GV-PA02-PO18WP	
Potência	18 W	
Dimensões	φ120×130[mm]	
Cores disponíveis	Prata	
LED	Epistar	
Alimentação	Não dimável AC85 - AC285 [V] / 50 [Hz]	Dimável AC110 / AC220 [V] / 50 [Hz]
Fator de potência	>0,95	
Ângulo de dissipação	8°/25°/40°/60°/140°	
Fluxo luminoso	≥ 900 Lm	
Eficiência luminosa	≥ 50 Lm/W	
Temperatura de cor	2700 - 6000 [K]	
Índice de restituição de cor	Ra ≥ 70 %	
Tempo de vida	> 40.000 Horas	
Temperatura de superfície	<60°C	
Temperatura de funcionamento	-20°C a 50°C	
Temperatura de armazenamento	-20°C a 65°C	
Base	E27	
Constituições partes plásticas	PBT+Fibra	
Dispersor de calor	Alumínio 6063	
Peso	125g	
Garantia	2 Anos	
Certificação	CE / RoHS	

Instalação

1. Certifique-se de que a lâmpada a substituir tem uma base E27.
2. Com a luz desligada retire a lâmpada antiga rodando o casquilho para a esquerda e enrosque a lâmpada LED rodando o casquilho para a direita.

Medidas de segurança:

1. Não utilize a lâmpada com voltagens superiores às estipuladas pela mesma.
2. Antes de utilizar o produto verifique se existe alguma anomalia. Caso exista, por favor, contacte o fornecedor antes de instalar ou usar a lâmpada.
3. Qualquer manutenção deve ser feita por um profissional.
4. Nunca deixe as crianças sem vigilância quando estas se encontram próximo de material elétrico e não permita que elas brinquem com este material.
5. Evite olhar diretamente para o LED, especialmente por longos períodos de tempo. Não aponte o LED diretamente para os olhos das outras pessoas.
6. Quando a lâmpada ficar obsoleta, esta necessita de ser reparada por profissionais ou de um tratamento especial para eliminação do mesmo de forma correta.

Manutenção:

1. Antes de limpar a lâmpada, certifique-se de que a mesma está desligada da fonte de energia.
2. Para assegurar o bom funcionamento do produto, limpe o produto periodicamente (recomenda-se uma vez por ano).
3. Para limpar use um pano seco ou ligeiramente humedecido e limpo. Não utilize substâncias químicas ou abrasivas.
4. Substituição da fonte de energia: Retire a tampa e com uma chave de parafusos retire o driver. Aquando da montagem, tenha em atenção que na entrada AC o fio castanho corresponde à Fase/L, o azul ao Neutro/N e o verde e amarelo à Terra. Na alimentação do LED o símbolo “+” corresponde ao terminal positivo DC, sendo o “-” correspondente ao terminal negativo de energia DC. Tenha atenção à polaridade positiva e negativa.

Eliminação:

Os dispositivos eletrónicos devem ser recolhidos e encaminhados para reciclagem para que se possa proceder de forma correta à sua eliminação.

Não deve juntá-los com o lixo comum.